



bellaform
the better solution

MASCHINEN UND ANLAGEN
ZUR KUNSTSTOFF-VERARBEITUNG



Abzug A 600

Konstante Abzugsgeschwindigkeit für jede Extrusionslinie

Bellaform Abzüge verfügen über eine präzise Geschwindigkeitsregelung und laufen stets mit konstanter Abzugsgeschwindigkeit dank Servoantrieb – selbst bei Volllast Ihrer Anlage.

**JETZT
IN NEUEM DESIGN**
Direktantrieb
ohne Zahnriemen!

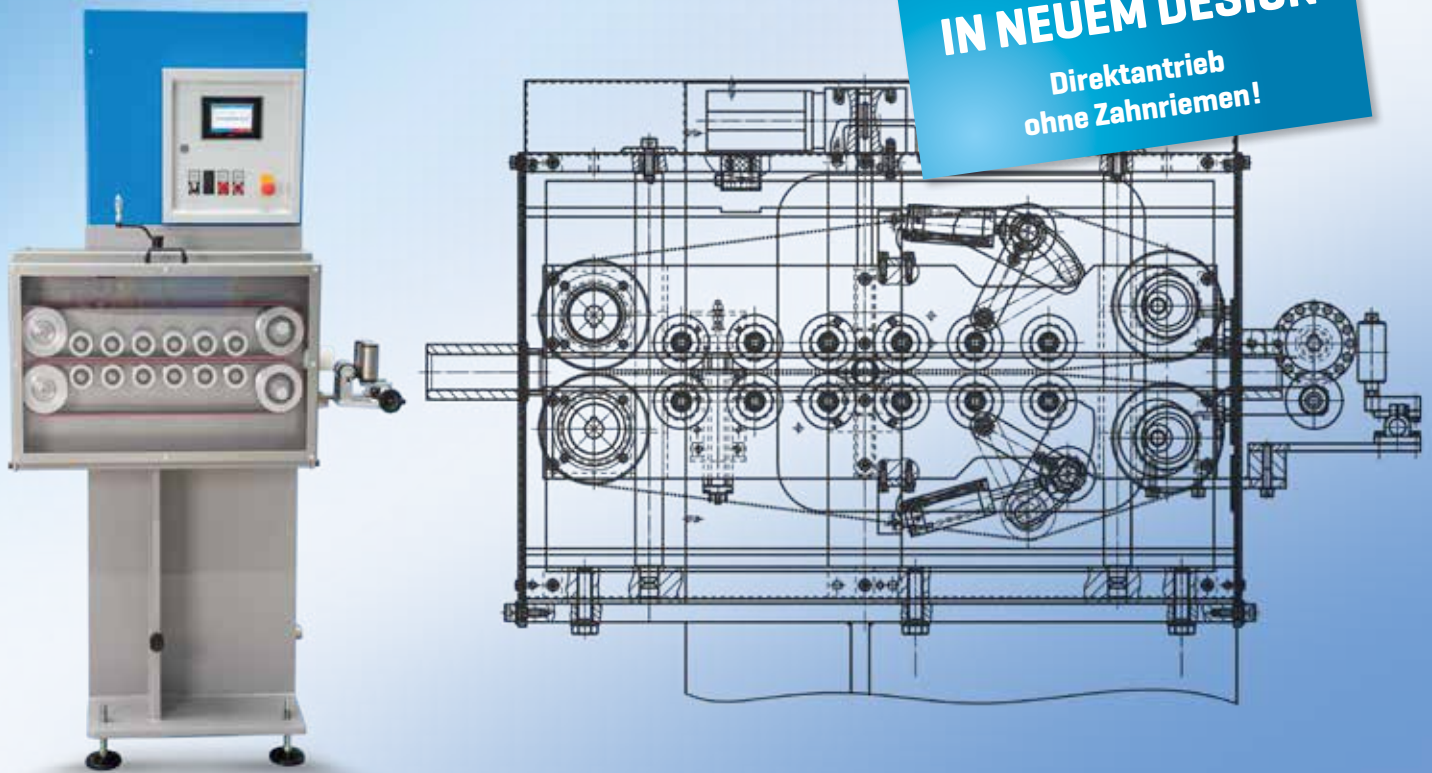

Grundausrüstung:

- **Synchrone Abstandsverstellung**
(für konstanten Produktmittelpunkt)
- **Beweglicher Unter- und Oberwagen**
zum Schutz der Bänder
- **Abzugsbänder in gewohnter Bellaform-Ausführung**
- **Seitenführung des Produktes durch Rollen**
Der Rollenabstand kann mit einem Handrad an der Rollenführung eingestellt werden
- **Mechanische Höhenverstellung**
(Spindel / Kurbel)
- **Einzelantrieb der Bänder**
durch 2 direkt eingebaute Servomotoren
- **Direktantrieb ohne Zahnriemen**
- **Innere Schutzverkleidung**
zur optischen (und mechanischen) Abtrennung des Bandbereiches

Optionen Bandabzug:

- Bandabstandsverstellung elektromechanisch mit Messung und Anzeige des Abstands
- Durchlaufüberwachung des Produktes mit einem Zählrad
- Schnellöffnung – bei Störung fahren der Unter- und Oberwagen auf max. Abstand
- Bandabstandseinstellung – automatische Einstellung aus der Produktliste heraus (in Verbindung mit BELLEX)
- Anpresskraft der Bänder – automatische Einstellung aus der Produktliste heraus (in Verbindung mit BELLEX)
- Bandspannung pneumatisch – automatische Einstellung aus der Produktliste heraus (in Verbindung mit BELLEX)



Technische Details:

Antriebsleistung, Servomotor	2 x 1 kW
Bandbreite	40 / 80 mm
Bandabstand	0 – 50 mm
Max. Abzugsgeschwindigkeit	50 – 300 m/min

ALLES AUS EINER HAND

Durch unsere Integration in die **PÜTZ GROUP** und den daraus resultierenden **Synergieeffekten** sind wir in der Lage, Ihnen über Maschinen und Anlagen zur Kunststoff-Verarbeitung hinaus, auch die passende Prüftechnologie zur Kontrolle von Oberflächen und Maßhaltigkeit anzubieten.

**WORLD
MARKET
LEADER**

Bellaform GmbH
 Marie-Curie-Straße 14
 55435 Gau-Algesheim
 DEUTSCHLAND

Phone: +49 6725 91925-0
 Fax: +49 6725 91925-200
 info@bellaform.com
 www.bellaform.com

**BELLAFORM bietet alles
aus einer Hand ...**

... egal, ob es sich um die Nachrüstung Ihrer Anlagen, Ersatzteilbeschaffung oder den Bau einer neuen Produktionslinie handelt.

**Wir freuen uns
auf Ihre Anfrage!**